

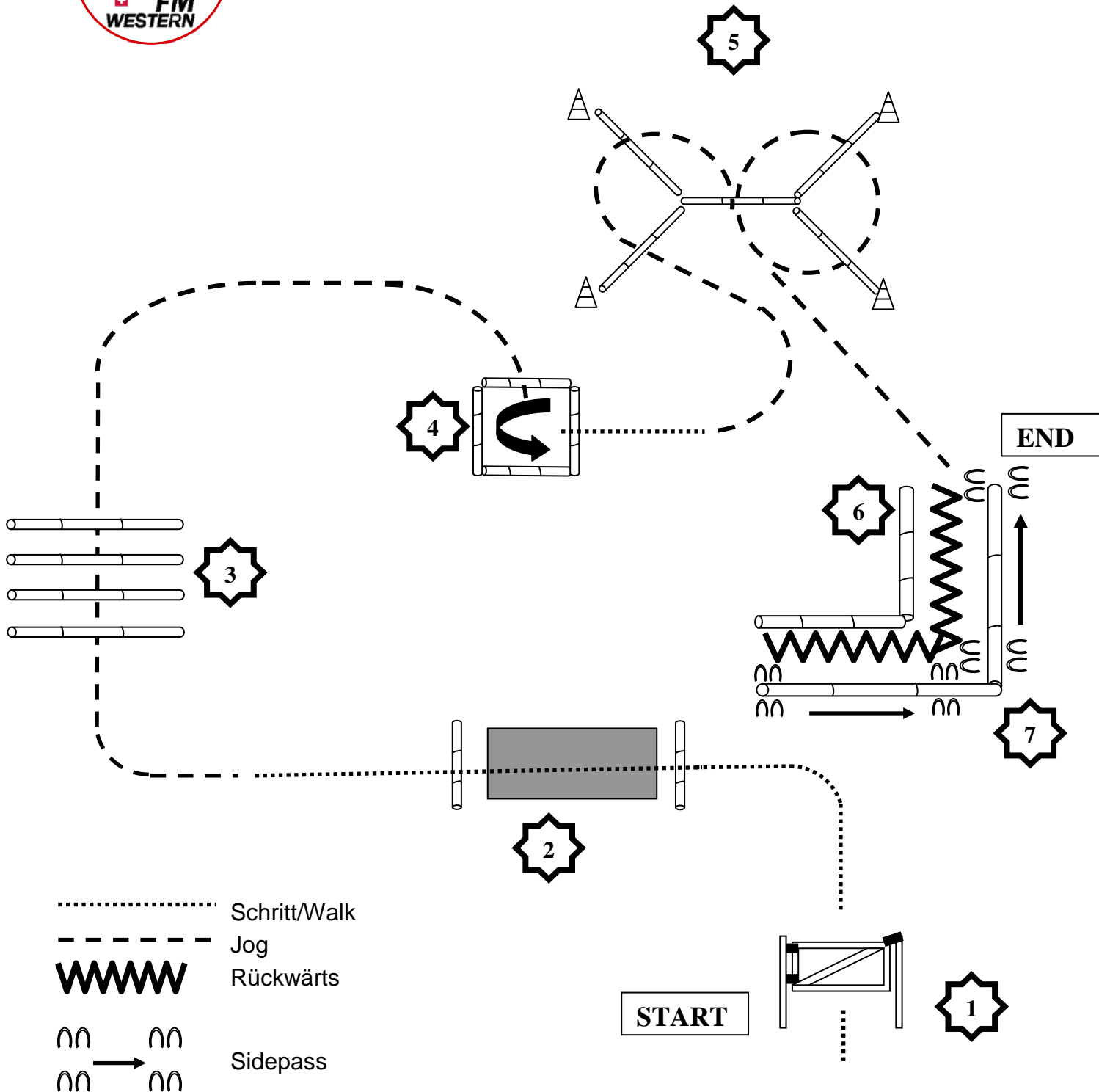

# AWC FM-Western 2010

## Offene Bodenarbeitsprüfung



1. Tor
2. im Schritt über Stangen und Brücke
3. Jog über Stangen
4. Jog in Box, 90° Drehung nach links, im Schritt aus der Box
5. Jog über Stangen und bis zum L
6. Rückwärts durch L
7. Sidepass nach rechts